

1 mech. Positionsschalter  
"Hubwagen Oben"

Kippvorrichtung  
2 Pneumatikzylinder  
Steuerdruck: 6bar

1 mech. Positionsschalter  
"Vorrichtung gekippt"

Hubvorrichtung  
Kegelradtriebemotor  
Leistung: 1,5 kW  
Drehzahl: 8,1 upm  
Spannung: 230/400 V  
Frequenz: 50 Hz  
Schutzart: IP 54  
Isolationsklasse: F

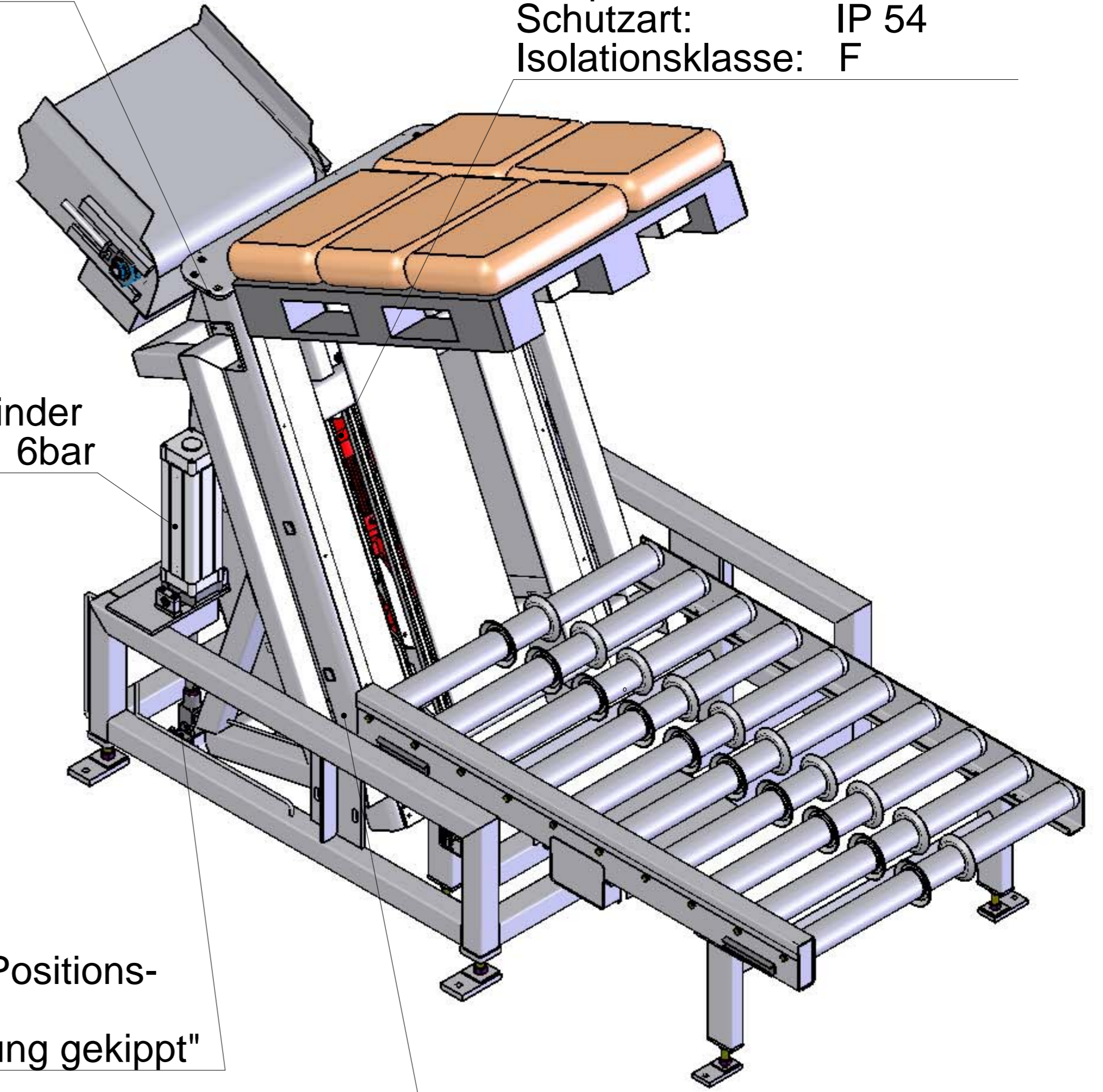

1 mech. Positionsschalter  
"Hubwagen Unten"